

OGÓLNE WYTYCZNE MAGAZYNOWANIA, TRANSPORTU, MONTAŻU I EKSPLOATACJI ZASUW HAWLE

WYTYCZNE DOTYCZĄ ZASUW Z MIĘKKIM USZCZELNIENIEM KLINA TYPU E NR KAT.
2681/6221F, 2650



Nr kat. 2681/6221F



Nr kat. 2650

Fabryka Armatury Hawle Spółka z o.o.

ul. Piaskowa 9 | 62-028 Koziegłowy

+48 61 81 11 400

+48 61 81 11 413

info@hawle.pl

hawle.pl

hawle

made for generations.

NP: 781-10-01-712
REGON: 630244674
BDO: 000061148

1. OPIS TECHNICZNY

2. PRZEZNACZENIE

3. MAGAZYNOWANIE I TRANSPORT

4. MONTAŻ

5. EKSPLOATACJA

6. WARUNKI GWARANCJI

7. KONTAKT

Fabryka Armatury Hawle Spółka z o.o.

ul. Piaskowa 9 | 62-028 Koziegłowy

☎ +48 61 81 11 400

📠 +48 61 81 11 413

✉ info@hawle.pl

hawle.pl



made for generations.

NP: 781-10-01-712
REGON: 630244674
BDO: 000061148

1. OPIS TECHNICZNY

Zasuwy do przyłączy domowych należą do grupy armatury, zaporowej, pełnoprzelotowej z miękkim uszczelnieniem klina, z obustronnymi przyłączami gwintowanymi – gwint zewnętrzny.

Zasuwy dostępne są króćcami przyłączeniowymi:

- zasuwę nr kat 2650 **DN1" / 1" oraz DN1" / 2"**,
- zasuwę nr kat 2681 **DN2" na DN 2 1/2"**.

wykonaniu na ciśnienia:

- PN16

Zasuwy wykonane są z żywicy POM.

Zasuwy wykonane są zgodnie z: PNEN1074-2: 2002 (Armatura wodociągowa. Wymagania użytkowe i badania sprawdzające. Armatura zaporowa) oraz PN-EN 12266-1: 2007 (Armatura przemysłowa. Badania armatury). Próbie szczelności poddawane są wszystkie zasuwę (100%). Sprawdzana jest szczelność zewnętrzna korpusu, szczelność zamknięcia i momenty obsługowe.

Cechy konstrukcyjne zasuw:

zasuwa nr kat 2650

- wysoka odporność na agresję gruntu,
- korpus i pokrywa z żywicy POM,
- pokrywa połączona z korpusem w procesie zgrzewania rotacyjnego,
- optymalne pod względem obciążenia prowadzenie klina,
- klin z mosiądzu Ms58 z nawulkanizowaną powłoką elastomerową,
- kilkukrotne uszczelnienie wrzeciona uszczelkami typu O-ring,
- wrzeciono ze stali nierdzewnej 1.4162 z walcowanym gwintem,
- jedna obudowa do kilku średnic,
- przyłącze śrubowe do obudowy,
- maksymalny dopuszczalny moment uruchamiający 80 Nm.

zasuwa nr kat 2681

- **uniwersalne przyłącze do rur PE (Ø rury 25/32/40/50/63 mm),**
- **gwint zewnętrzny 2" do mocowania w opasce i gwint przyłączeniowy do mocowania**

złączki przyłączeniowej ISO nr kat 6221F),

- wysoka odporność na agresję gruntu,
- korpus i pokrywa z żywicy POM,
- pokrywa połączona z korpusem w procesie zgrzewania rotacyjnego,
- optymalne pod względem obciążenia prowadzenie klina,
- klin z mosiądzu Ms58 z nawulkanizowaną powłoką elastomerową,
- kilkukrotne uszczelnienie wrzeciona uszczelkami typu O-ring,
- wrzeciono ze stali nierdzewnej 1.4021 z walcowanym gwintem,
- jedna obudowa do kilku średnic,
- przyłącze śrubowe do obudowy,
- maksymalny dopuszczalny moment uruchamiający 80 Nm.

2. PRZEZNACZENIE

Armatura przeznaczona jest do wody pitnej na sieci rurociągów do bezpośredniej zabudowy w ziemi, w komorach lub studzienkach.

Zakres ciśnień zgodnie z danymi technicznymi zamieszczonymi na kartach katalogowych poszczególnych zasuw .

Armatura przeznaczona jest do pracy w pozycji otwartej lub zamkniętej.

Zasuwy nie są przewidziane do pracy jako armatura regulacyjna!

3. MAGAZYNOWANIE I TRANSPORT

Armaturę do przyłączy domowych, zaleca się magazynować i transportować w koszach lub kartonach z zastosowaniem przekładek z kartonu lub folii pęcherzykowej. Króćce przyłączy zasuw do przyłączy domowych są zabezpieczone poprzez zaślepki lub foliowanie. Demontaż zaślepek lub zdjęcie folii winno nastąpić bezpośrednio przed montażem armatury!

Armatury, poddanej wpływowi promieniowania słonecznego a niezabezpieczonej lakierem przeciw UV, jak również zasuw i zaworów z POM, nie należy przez dłuższy czas przechowywać na wolnym powietrzu.

4. MONTAŻ

Przed zamontowaniem należy sprawdzić zgodność otrzymanej armatury z zamówieniem oraz z jej przeznaczeniem.

Zasuwy zaleca się zabudowywać z pokrywą skierowaną pionowo w górę. Dopuszcza się poziome położenie wrzeciona zasuwy. Nie należy zabudowywać zasuw z pokrywa skierowaną w dół.

Przed przystąpieniem do montażu należy sprawdzić:

- czy zasuwa jest w pozycji „otwarta” jeśli nie to należy ją otworzyć,
- sprawdzić czystość wnętrza zasuwy oraz czołowych powierzchni przyłączy,
- dla połączeń gwintowanych należy stosować standardowe materiały uszczelniające, np. konopie; w przypadku połączenia gwintowanego zasuwy nr kat. 2681 ze złączką nr kat. 6221F należy użyć uszczelki płaskiej, która stanowi fabryczne wyposażenie w/w złączki

Armatura nie powinna przenosić obciążeń pochodzących od ciężaru rurociągów.

Montaż armatury winien się odbywać w sposób eliminujący uderzenia mogące spowodować uszkodzenia powłoki.

Montaż zasuwy w opasce do nawiercania

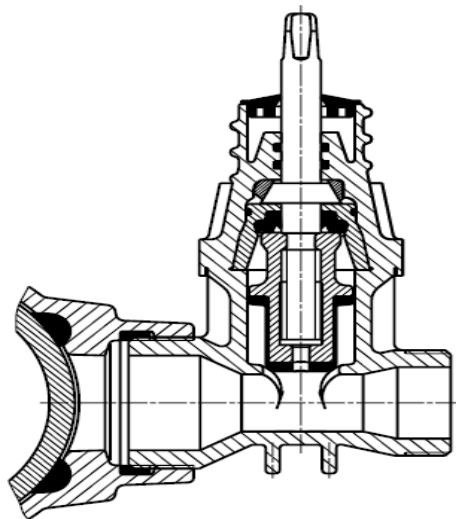

Złączka przyłączeniowa nr kat 6221F do zasuwy nr kat 2681

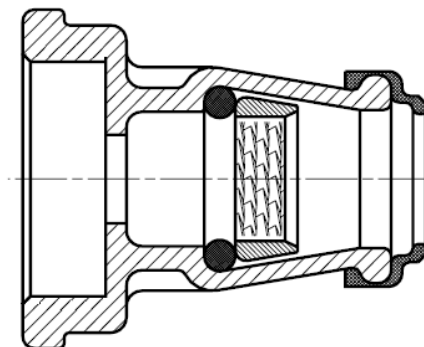

Do nawiercania pod ciśnieniem przez zasuwę nr kat 2681 należy skorzystać ze złączki redukcyjnej nr kat 5940 specjalnie przygotowanej dla zasuw. Maksymalna średnica nawiercania wynosi 24 mm! bez względu na średnicę przyłącza.

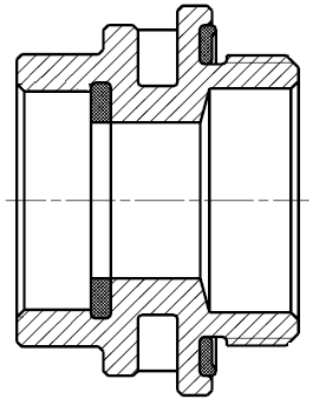

Przebieg nawiercania przedstawiono na poniższych rysunkach.

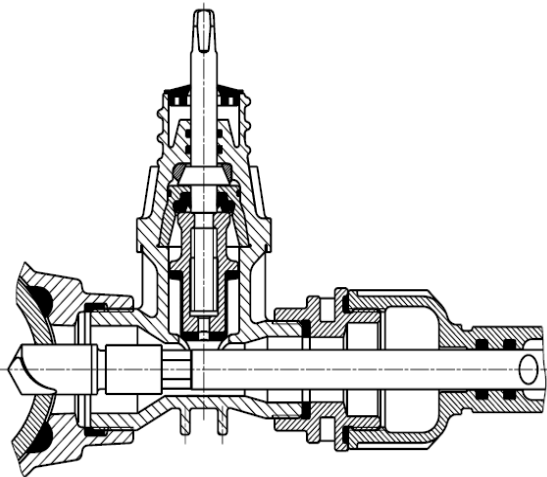

Nawiercanie poprzez złączkę nr kat 6221F

Fabryka Armatury Hawle Spółka z o.o.

ul. Piaskowa 9 | 62-028 Koziegłowy

+48 61 81 11 400

+48 61 81 11 413

info@hawle.pl

hawle.pl

hawle

made for generations.

NP: 781-10-01-712
REGON: 630244674
BDO: 000061148

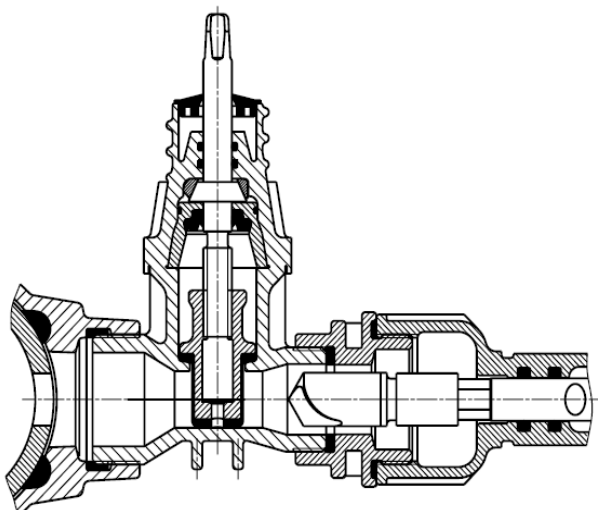

Wycofać wiertło i zamknąć zasuwę

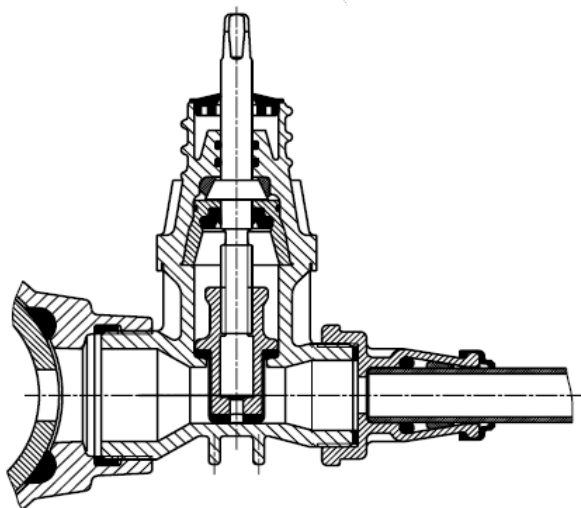

Przy zamkniętej zasuwie nakręcić właściwą dla planowanej rury złączkę przyłączeniową

Montaż rur przyłącza przy zasuwie nr kat 2650 odbywa się za pomocą standardowych złączek przyłączeniowych np. typu ISO nr kat 6220 lub HAWLE FIT nr kat o średnicach gwintu wewnętrznego 1" na rurę przyłącza 32mm.

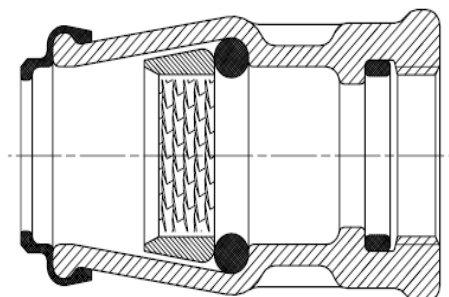

Fabryka Armatury Hawle Spółka z o.o.

ul. Piaskowa 9 | 62-028 Koziegłowy

+48 61 81 11 400

+48 61 81 11 413

info@hawle.pl







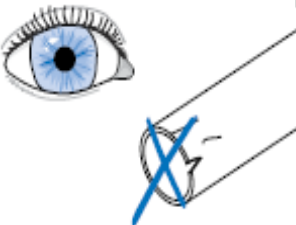

hawle.pl

hawle

made for generations.

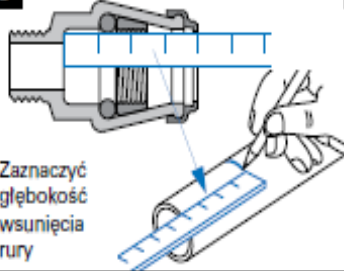
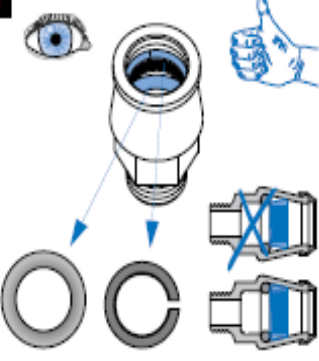
NP: 781-10-01-712
REGON: 630244674
BDO: 000061148

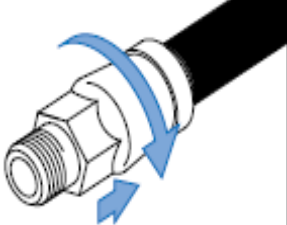
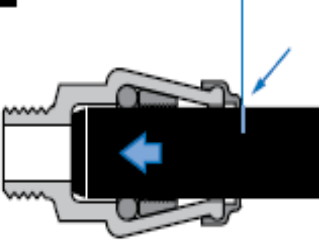
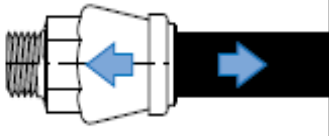
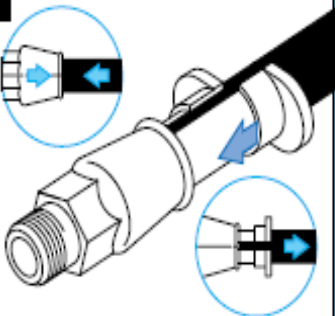
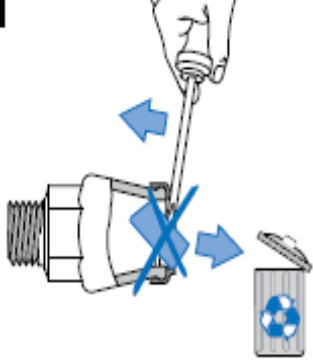
Montaż rury przyłącza w złączce przyłączeniowej ISO przedstawiono na poniższym rysunku.

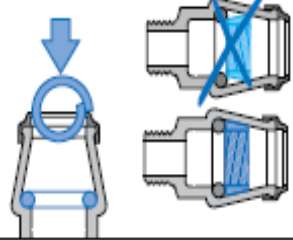
MONTAŻ		DEMONTAŻ	
do gazu zawsze stosować nową (nieużywaną) złączkę			
1		2	
Sprawdzić stan techniczny rury		Cęgi do cięcia rur	
3		4	
Frez rurowy nr 6000		Tuleja wzmacniająca nr 6031 do rurociągów bezciśnieniowych i podciśnieniowych uwaga: nie ukosować rury	
5		6	
Zaznaczyć głębokość wsunięcia rury		Pierścień zaciskowy nr 6932 do rur PE Pierścień zaciskowy 6931 do rur PVC	
7		8	
Zwilżyć wodą NIE STOSOWAĆ OLEJU !		Uszczelka typu O-ring nr 6940	
9		10	
11 PRÓBA CIŚNIENIOWA – wykonać na zmontowanym rurociągu i przy dostępnych miejscach połączeń			
1			2
Ściągacze nr 6010			
Pierścień zaciskowy nr 6932 do rur PE Pierścień zaciskowy 6931 do rur PVC			
3			4
Uszczelka typu O-ring nr 6940			
5			
Montaż			

5. EKSPLOATACJA

Zasuwy należy eksploatować zgodnie z wymogami armatury odcinającej tzn. w pozycji całkowicie otwartej lub całkowicie zamkniętej. W wykonaniu standardowym obrót wrzeciona w prawo powoduje zamykanie, a obrót w lewo otwieranie zasuw.

W trakcie otwierania i zamykania zasuw należy bezwzględnie przestrzegać wartości momentów zamykających zasuwę; przekraczanie tych wartości prowadzi do przedwczesnego zużycia lub wręcz uszkodzenia armatury!

Zasuwa nie może być wystawiona na działanie niskich temperatur w warunkach, które mogą spowodować zamarzanie transportowanego medium.

Miękkouszczelniające zasuw klinowe pracujące w standardowych warunkach nie wymagają szczególnej konserwacji w całym okresie eksploatacji.

WARTOŚCI MOMENTÓW OBSŁUGOWYCH ZASUW DO PRZYŁĄCZY DOMOWYCH PRODUKCJI HAWLE

ZASUWY DO PRZYŁĄCZY DOMOWYCH TYP E – nr kat. 2681

Średnica	Max średnica nawiercania [mm]	Ilość obrotów zamknij/otwórz	Moment zamykający [Nm]
DN 25	24	6,5	20

POM - max dopuszczalny moment zamykający 80 Nm!

Niniejsze warunki nie zwalniają od przestrzegania warunków montażu i eksploatacji określonych innymi przepisami jeśli przyczynią się one do jeszcze lepszego zapewnienia właściwości eksploatacyjnych zasuw.

6. WARUNKI GWARANCJI

Producent udziela gwarancji na wyrób zmontowany i użytkowany zgodnie z przeznaczeniem i parametrami pracy określonymi w kartach katalogowych oraz zgodnie z informacjami zamieszczonymi w ogólnych wytycznych obsługi armatury Hawle oraz niniejszej instrukcji.

Manipulowanie przy wyrobach (zmiany, wymiana części, luzowanie fabrycznych połączeń itp.) jest niedopuszczalne i powoduje wygaśnięcie zobowiązań gwarancyjnych i odpowiedzialności za wyrób.

7. KONTAKT

Wszelkie dodatkowe pytania dotyczące doboru, montażu i eksploatacji prosimy kierować do:

- właściwych terytorialnie Regionalnych Menedżerów Sprzedaży – nr telefonów dostępne na stronie www.hawle.pl.
- działu Serwisu tel.: 609 550 550
- lub bezpośrednio do:

Fabryka Armatury Hawle Spółka z o.o.

62-028 Koziegłowy

ul. Piaskowa 9

e-mail: info@hawle.pl

Dział Techniczny

tel.: (061) 81 11 409

tel.: (061) 81 11 410

tel.: (061) 81 11 437

fax: (061) 81 11 413

e-mail: techniczny@hawle.pl