

Hausanschluss-Schieber



Vorzählerschieber mit Handrad

Konstruktionsmerkmale

- Weichdichtender Schieber mit glattem und freiem Durchgang mit beidseitigem Innengewinde
- Nicht für Erdeinbau geeignet
- Zwischen Gehäuse und Oberteil liegt gekammert die Haubendichtung
- Alle trinkwasserberührten Oberflächen entsprechen den Hygieneforderungen nach ÖNORM B 5014/Teil 1 (KTW-Richtlinien) Der Schieberrundkegel wird entwässert
Es gibt keinen Schiebersack, die Innenflächen erlauben keine Ablagerungen

Nr. KR352



Werkstoff | Technische Merkmale

- 1/2 **Gehäuse (1), Oberteil (2)**
DN 20 - DN 25 aus Pressmessing
- 3 **Schieberrundkegel** aus Messing, mit aufvulkanisiertem Elastomer
- 4 **NIRO-Stahlspindel** mit gerolltem Gewinde in Messing-Büchse geführt und mit O-Ringen dreifach gedichtet
- 5 **O-Ringe** aus Elastomer
- 6 **Büchse** aus Messing
- 7 **Handrad** aus Kunststoff (optional Aluminium)



Produktergänzungen

Passendes Zubehör:

Montagebügel: Nr. KR331

Best.-Nr.	Ausführung	MOP (PN)	Nennweite/DN	
			3/4"	1"
KR352	beidseitig mit Innengewinde			

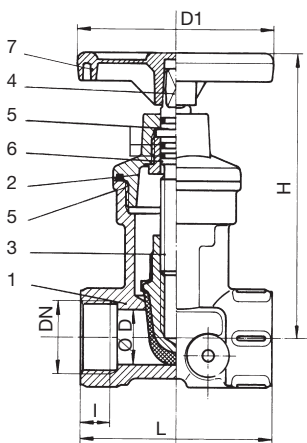

DN	Schieber				Gewicht
	L	H	D1	I	
3/4"	90	125	90	12	1,65
1"	90	125		14	1,55