

Zasuwa nożowa

z luźnymi kołnierzami, DN50 - DN300, PN10 I PN16

A

Cechy konstrukcyjne

- Zasuwa z płytą odcinającą i luźnymi kołnierzami do sieci wodociągowych i kanalizacyjnych
- Kołnierze zwymiarowane i owiercone zgodnie z EN 1092-2 | PN10 standard; EN 1092-2 | PN16 od DN200 proszę podać w zamówieniu – inne wykonania na zapytanie
- Zasuwa wymienna z systemem kołnierzy zabezpieczonych przed przesunięciem przeznaczona jest zarówno dla nowych instalacji jak i wymiany armatury
- Kołnierz z możliwością obrotu; połączenie ruchomych kołnierzy z korpusem zabezpieczone przed rozerwaniem
- Kołnierze zasuwy wyposażone w uszczelki
- Wrzeciono nie ma kontaktu z medium
- Niezawodne i pewne zamknięcie dzięki płycie odcinającej i uszczelce typu O-ring
- Możliwość wymiany pokrywy pod ciśnieniem
- Możliwość zabudowy bezpośrednio w ziemi
- Przelot zasuwy równy średnicy nominalnej na całej długości
- Jedna obudowa dla kilku średnic
- 100% przydatność do napędów elektromechanicznych

Wykonanie standardowe:

bez kółka ręcznego i obudowy na zapytanie

Wykonanie specjalne:

Dane techniczne

- **Korpus i pokrywa** z żeliwa sferoidalnego, epoksydowane
- **Wrzeciono** ze stali nierdzewnej
- **Płyta odcinająca** ze stali nierdzewnej
- **Pierścień dławicowy** NBR
- **Uszczelka płaska** NBR
- **Uszczelka pokrywy** NBR
- **Uszczelka typu O-ring** NBR

Oferta uzupełniająca

Odpowiadające wyposażenie:

Kółko ręczne

patrz str. **A1/2**
nr kat. 7800

Obudowy:

sztynna

nr kat. 9000SB

od DN250

nr kat. 9000E2/E3

teleskopowa

nr kat. 9500SB

od DN250

nr kat. 9500E2/E3

inne wykonanie na zapytanie

Wskaźnik położenia do obudów

teleskopowych

nr kat. 7860

Skrzynki uliczne:

sztynna

nr kat. 1750PL

teleskopowa

nr kat. 2050

Płyty podkładowe

nr kat. 3483, nr kat. 3483T

Adapter pod napęd elektromechaniczny

nr kat. 8630E2/E3

Oslona czopa

nr kat. 2156, nr kat. 2157,

nr kat. 2158

Przedłużacz wrzeciona

nr kat. 7820, nr kat. 7820PL,

nr kat. 7822, nr kat. 7824,

nr kat. 7825PL, nr kat. 7825

nr kat. 9920

Napęd elektromechaniczny

Śruby z nakrętkami

nr kat. 8810, nr kat. 8830,

nr kat. 8840

HAWAK stojaki kolumnowe

nr kat. 9894, nr kat. 9895

Nr kat. 4805

Nr kat. 4806



Nr kat.	Długość zabudowy	PN	Średnica nominalna/DN							
			50	80	100	125	150	200	250	300
4805	długa EN 558 GR 15	10								
4806	krótka EN 558 GR 14									



Przykład zabudowy

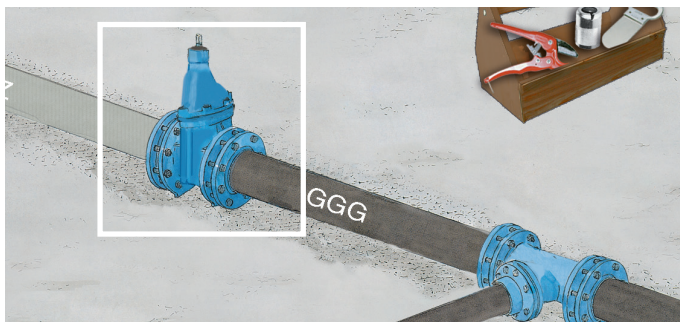

A10/1

Zasuwa nożowa

z luźnymi kołnierzami, DN50 - DN300, PN10 I PN16

Nr kat. 4805

Nr kat. 4806

A

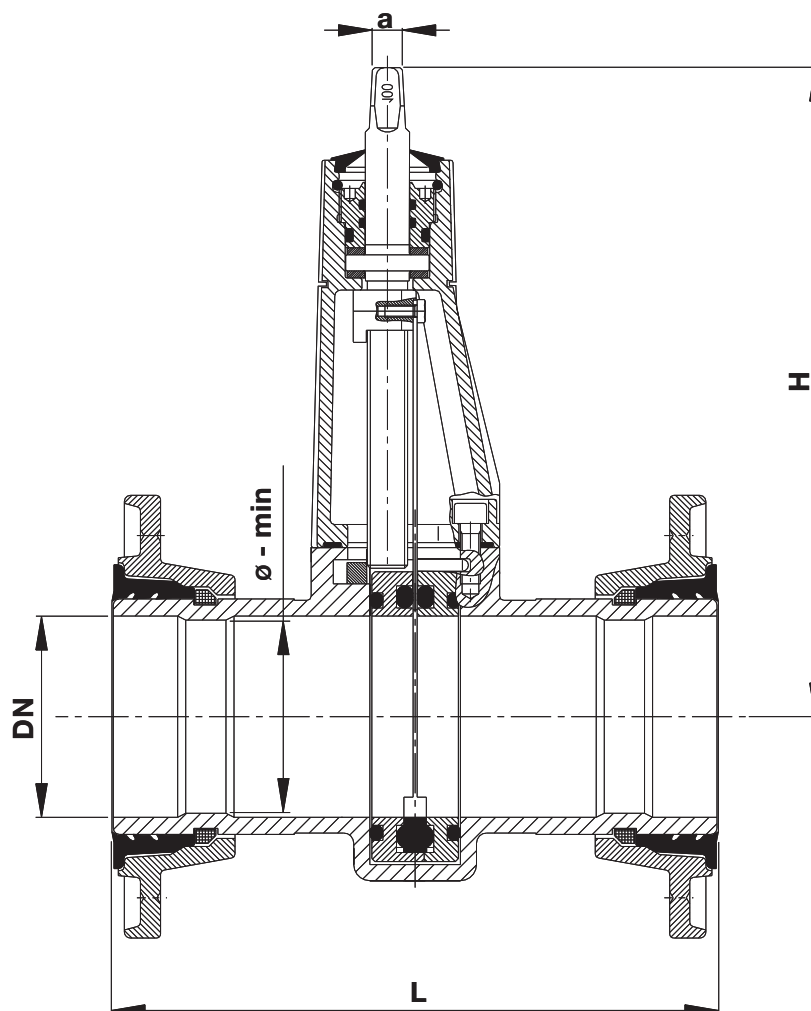

DN	H	L _{długa}	L _{krótka}	Ø - min mm	Kwadrat wrzeciona a mm	Masa kg	
						długa	krótka
50	205	250	-	48	12,3	8,8	-
80	295	280	180	76	14,8	16,3	14,0
100	320	300	190	96	14,8	20,5	17,0
125	424	325	200	121	17,3	33,0	27,0
150	410	350	210	145	17,3	38,0	32,0
200	532	400	230	173	19,3	58,0	45,9
250	832	450	250	247	27,3	186,4	150,0
300	807	500	270	297	27,3	198,0	178,0

Przy zamówieniu należy podać nr kat., DN zasuw i głębokość zabudowy Rd.