

Skrzynki uliczne teleskopowe, z żeliwa

Nr kat.	Model do:	Wykonanie	Materiał	Masa kg
1850	armatury do przyłączy domowych	kompletna skrzynka, bez pierścieni	żeliwo szare, bitumizowane	7,0
2050	zasuw i armatury Combi-T E2/E3			12,2

Skrzynki uliczne z regulacją wysokości patrz str. M3/5



Skrzynka uliczna teleskopowa

Możliwość dopasowania do poziomu drogi przy pomocy pierścieni dystansowych

Cylindryczne prowadzenie i stożkowe wytoczenie zapewnia szczelne przyleganie pokrywy do korpusu i cichą pracę.

max. obciążenie 200 kN

Nr kat. 1850

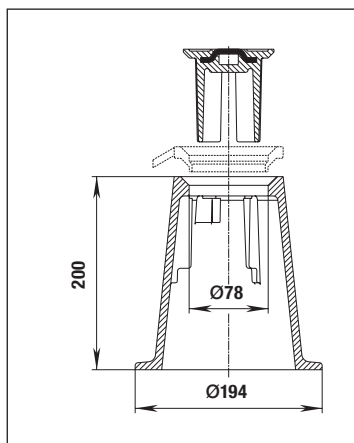

Nr kat. 2050

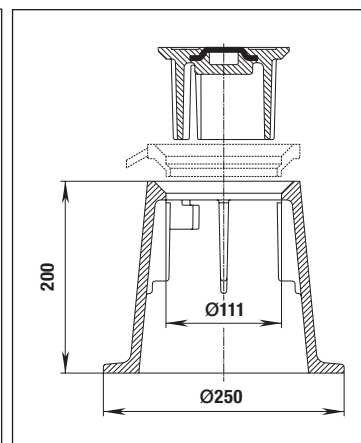

Oferta uzupełniająca

Odpowiadające wyposażenie:

- Pokrywa skrzynki ulicznej teleskopowej** z żeliwa szarego bitumizowanego

Nr kat.	Pasujące do skrzynek ulicznych	Masa kg
1860	nr kat. 1850	1,30
2060	nr kat. 2050	2,65

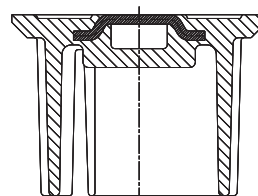

- Pierścienie dystansowe**

z żeliwa szarego bitumizowanego
wyrównanie do poziomu drogi przy pomocy pierścienia dystansowego

Nr kat.	Pasująca do skrzynek teleskopowych	Wysokość mm/Masa kg					
		12	15	20	30	40	50
2030	nr kat. 1850	0,50	0,70	0,90	1,10	1,50	1,20
2040	nr kat. 2050		1,00	1,40	2,00	2,70	3,50

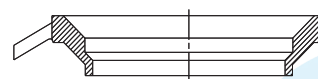

- Płyta podkładowa**

blacha stalowa, tłoczona, ocynkowana
wymiary: 360x360 mm

Nr kat.	Pasująca do skrzynki	Masa kg
3480	nr kat. 1650PL, 1850	1,70
3490	nr kat. 1750PL, 2050	1,70

