



2024

Hawle-E1+ Vanne à brides



made for generations.

Hawle-E1+

Vanne à brides

La vanne HAWLE-**E1+** est l'aboutissement de la constante évolution de la vanne ELYPSO éprouvée depuis des décennies. Le support du joint torique est remplacé par une connection à baionnette reliée au chapeau entièrement recouvert d'epoxy. Les guides de l'opercule en POM assurent une facilité de manoeuvre à long terme.

- DN 50 – 300
- PN 10 | PN 16
- Applications: eau potable
- Selon la norme EN 1074-1 et -2
- Écartement entre brides court ou long

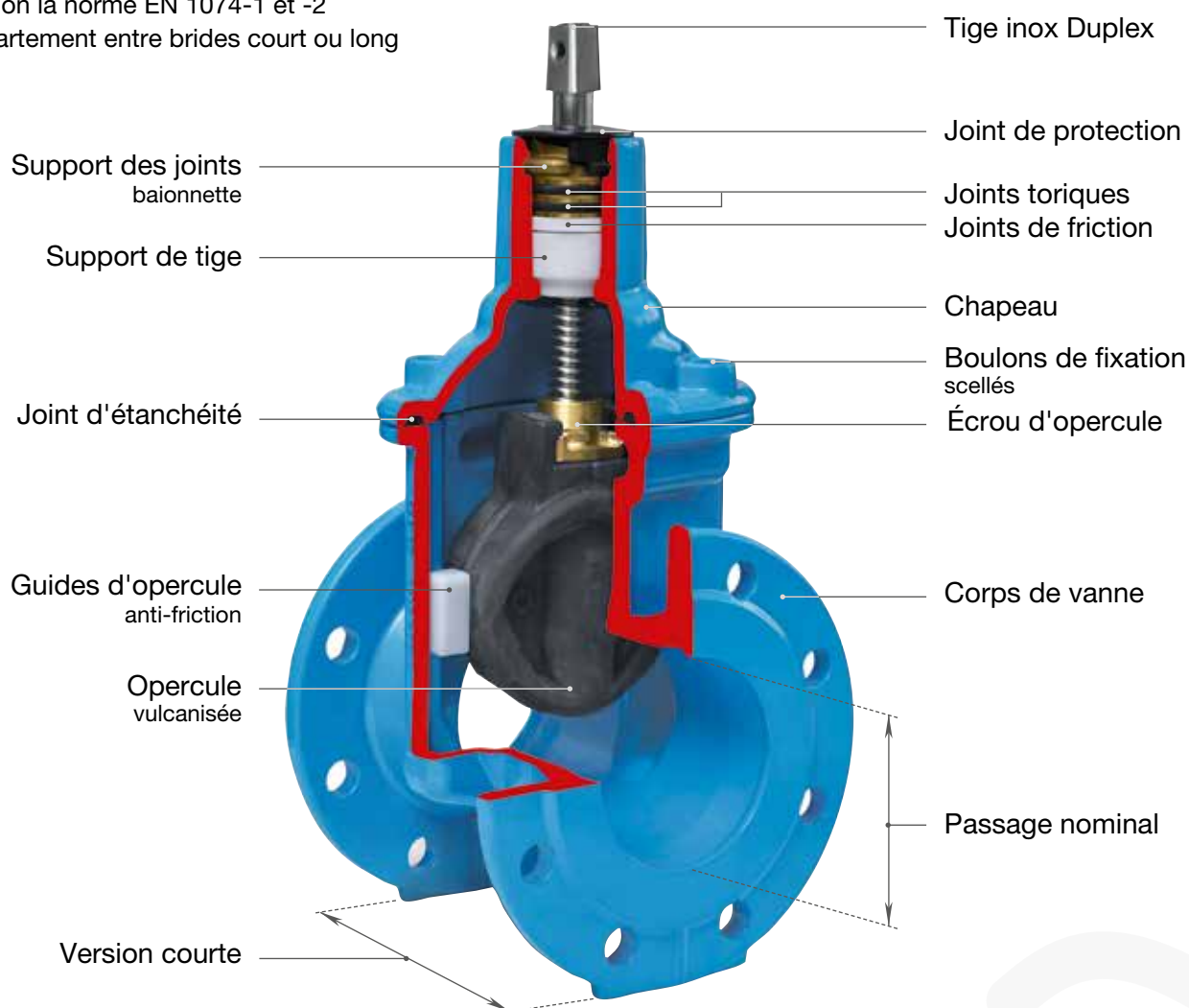

Hawle - L'assurance de la qualité



* Réf. 4000E1+ DN 50 - 200, ÖVGW contrôlé

Gamme de produits

Specifications techniques

Réf 4000E1+*

Réf 4700E1+

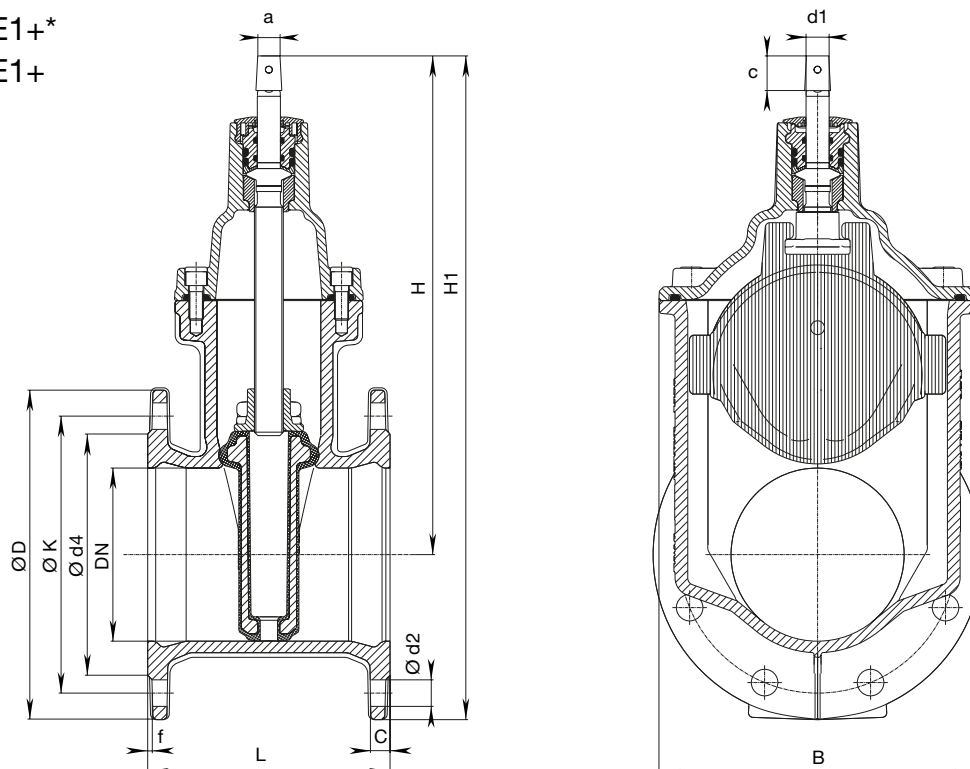

DN	PN	Brides					Boulons			Tige			Vanne				Poid		
		ØD	C	ØK	Ød4	f	Nombre	Filet	Ød2	a	c	Ød1	H	H1	L courte	L longue	B	courte	longue
50	10 16	165	18	125	98	5	4	M 16	19	14,8	30	18	230	313	150	250	135	8,8	10,7
65	10 16	185	18	145	118	5	4	M 16	19	17,3	30	20	298	390	170	270	172	13,5	16,9
80	10 16	200	18	160	133	5	8	M 16	19	17,3	30	20	305	405	180	280	172	14,5	19,0
100	10 16	220	18	180	153	5	8	M 16	19	19,3	30	20	339	449	190	300	203	18,5	25,2
125	10 16	250	17	210	183	4	8	M 16	19	19,3	30	20	420	545	200	325	275	30,5	36,7
150	10 16	285	17	240	209	4	8	M 20	23	19,3	30	20	432	575	210	350	275	34,0	42,9
200	10	340	19,5	295	264	4,5	8	M 20	23	24,3	38	25	534	704	230	400	345	54,6	68,0
	12						53,0												
250	10	400	21,5	350	318	4,5	12	M 20	23	27,3	38	32	626	826	250	-	422	80,5	-
	16						M 24	28	82,0										
300	10	455	24	400	371	5,5	12	M 20	23	27,3	38	32	709	937	270	-	506	125,0	-
	16						M 24	28	142,4										

Avantages Vanne à Brides Hawle-E1+

- Support des joints avec connexion à baionnette
- Guides d'opercule anti-friction
- 100% anti-corrosion
- Opercule vulcanisée
- Nettoyage par furêt possible
- Tige inox Duplex

Accessoires et pièces détachées



Volant
Réf 7800



Carré de manœuvre
Réf 2156, Réf 2157



Tige de rallonge
Réf 9000A, Réf 9500A
Réf 9000, Réf 9500



Bouche à clé
Réf 1750, Réf 2050
Réf 2051K



Embase de calage
Réf 3481K



Tige de rallonge complémentaire
Réf 7820, Réf 7825

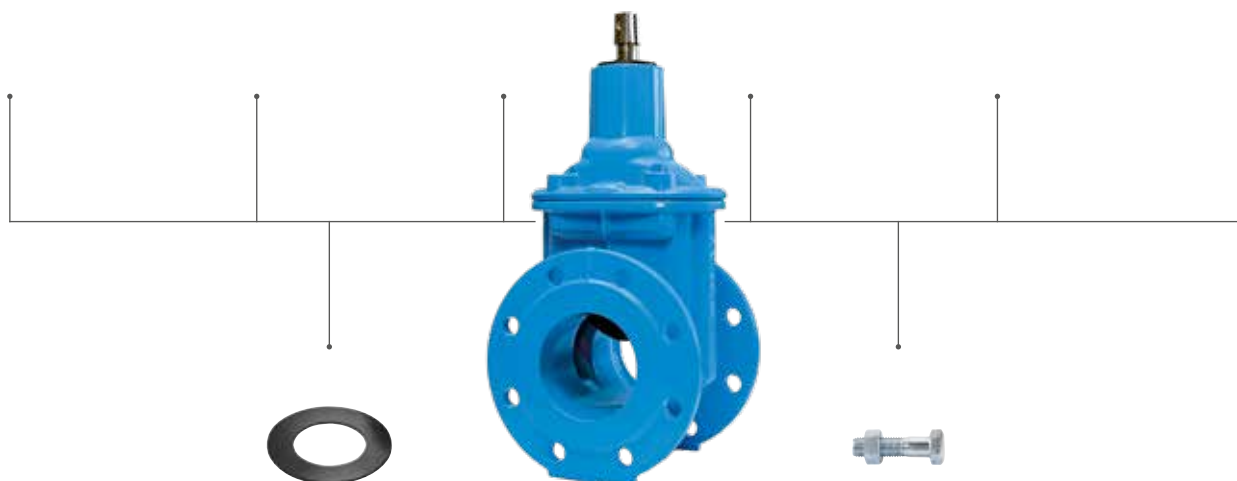

Joint plat
Réf 3390, Réf 3470



Écrous et Boulons
Réf 8810, Réf 8830
Réf 8840